



01
Mounting solutions with
electrical height adjustment

Soportes con regulación de
altura motorizada

MINI-W-DUO

Motorised wall to floor stand

Soporte de pared motorizado

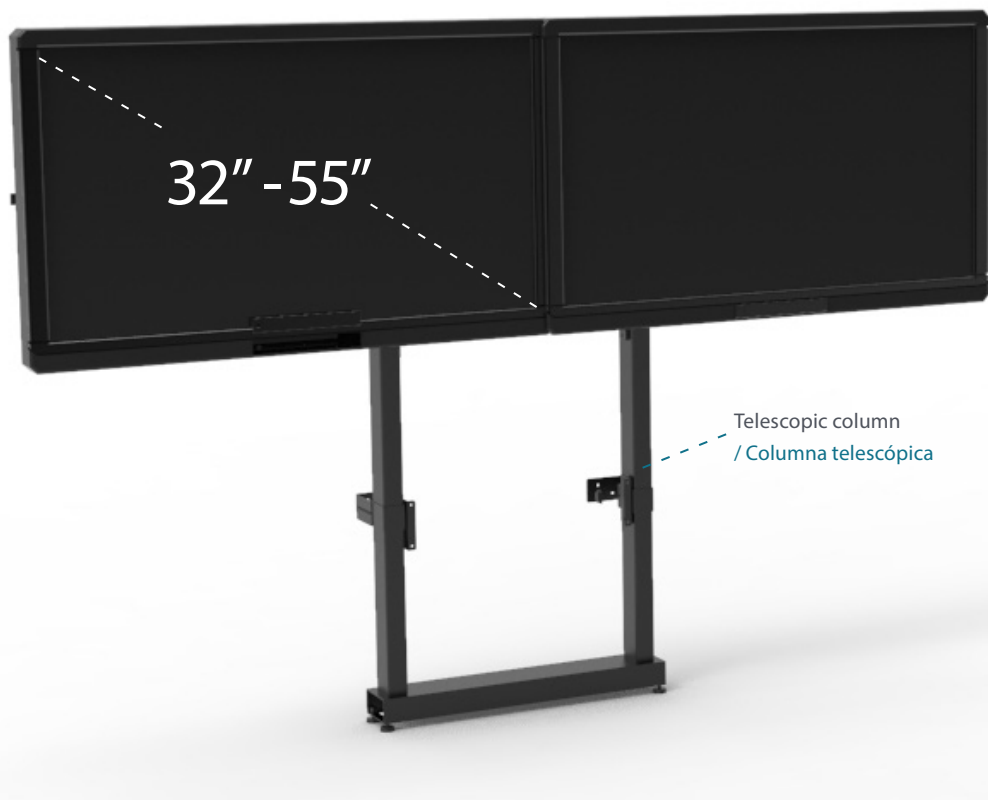

Telescopic column
/ Columna telescópica

Soporte de suelo y pared motorizado de doble pantalla

CARACTERÍSTICAS

Específicamente diseñado para monitores táctiles (entorno educativo y de negocio) e instalaciones de videoconferencia

Compatible con monitores de 32 a 55 pulgadas

Regulación de altura mediante motor eléctrico.

Distancia máxima de recorrido 650 mm.

Peso máximo del monitor: 100 Kgs

Compatible con cualquier tipo de pared ya que el peso del monitor descansa sobre el suelo

Diseñado para salvar cualquier tipo de zócalo o arriadero existente en la pared

Patas niveladoras regulables en altura para salvar cualquier desnivel en la superficie del suelo

Certificación CE

Fácil de instalar

Garantía de 5 años (ampliable a 10 años)

Accesorios:

- Cadena portacables para óptima gestión del cableado
- Caja trasera MI CAGE para guardar dispositivos pequeños tipo MINI PC, repetidor de wifi, etc.
- Control del motor a través de aplicación para dispositivo móvil o tableta
- Parada automática de seguridad cuando el motor detecta un obstáculo

MINI-W-DUO

Motorised wall to floor mount for double display

SPECIFICATIONS

Ideally designed for touch displays (education & corporate fields)

Accommodates displays from 32 to 55 inches

Electronic height adjustment. Max. movement: 650 mm.

Compatible with any kind of wall as weight is transferred to the floor surface

Specially designed for achieving free distance between the wall and the back of the mount so that installation is compatible with any kind of existing baseboard or obstacle on the wall

Lever legs with height adjustment for the use on any kind of floor surface

Max. display weight: 100 kg

CE certified

Easy to assembleW

Warranty: 5 years (optional up to 10 years)

Accessories:

- Nylon drag chain for cable management
- MI CAGE back box for allocating small devices used in the installation such as MINI PC, wifi access point, etc.
- Motor control through smartphone app or tablet
- Automatic safety stop function when motor finds an obstacle

 32 - 55"  Motor 650 mm

 MAX 100 kgs

DISPLAY MOUNTS / SOPORTES DE MONITOR

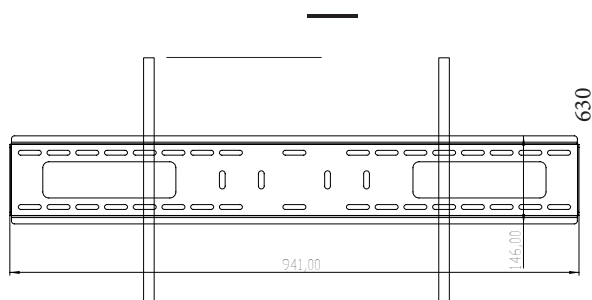

MINI-W-65

For displays up to 65 kg
Para monitores de hasta 65 kg

PRODUCT DETAILS / DETALLES DE PRODUCTO



BUILT IN POWER SOCKET

Allowing an easy & comfortable powerment

BASE DE ENCHUFES
Sistema integrado de fácil acceso



ANTI-COLLISION FUNCTION

Optional integrated sensor minimising the risk of collision with obstacles in the up & down direction.

FUNCIÓN ANTICOLISIÓN OPCIONAL.
Sistema de protección anticollisión con obstáculos.

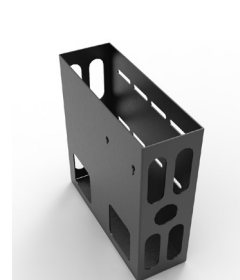

MI CAGE

Accessory box for A/V storage

MI CAGE
Caja accesorio para periféricos



CABLE MANAGEMENT

Optional energy chain to ensure the supply of energy while in constant motion.

GESTIÓN DE CABLEADO
Cadena portacables opcional para una óptima gestión del cableado

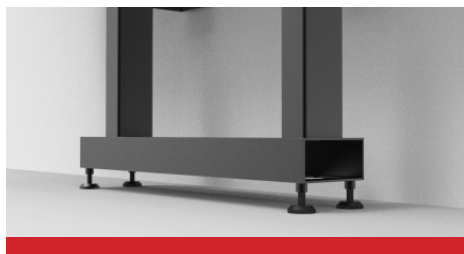

FLEXIBLE SOLUTION I

Wall to floor mount lift that includes one plasterboard installation bracket for a secure installation. The weight of display lies on the floor.

SOLUCIÓN FLEXIBLE I
Soporte de pared que descansa sobre el suelo, permitiendo que sea éste quien soporta el peso del display.



FLEXIBLE SOLUTION II

Free distance between the wall and back of the lift to avoid any kind of existing friezel border wall or baseboard

SOLUCIÓN FLEXIBLE II
Posibilidad de dejar espacio entre la parte trasera del soporte y la pared para salvar cualquier tipo de obstáculo o zócalo.

TOP POSITION / POSICIÓN ALTA

Two different display installation plate fixing points //
 Dos posiciones de instalación de la placa de anclaje del monitor

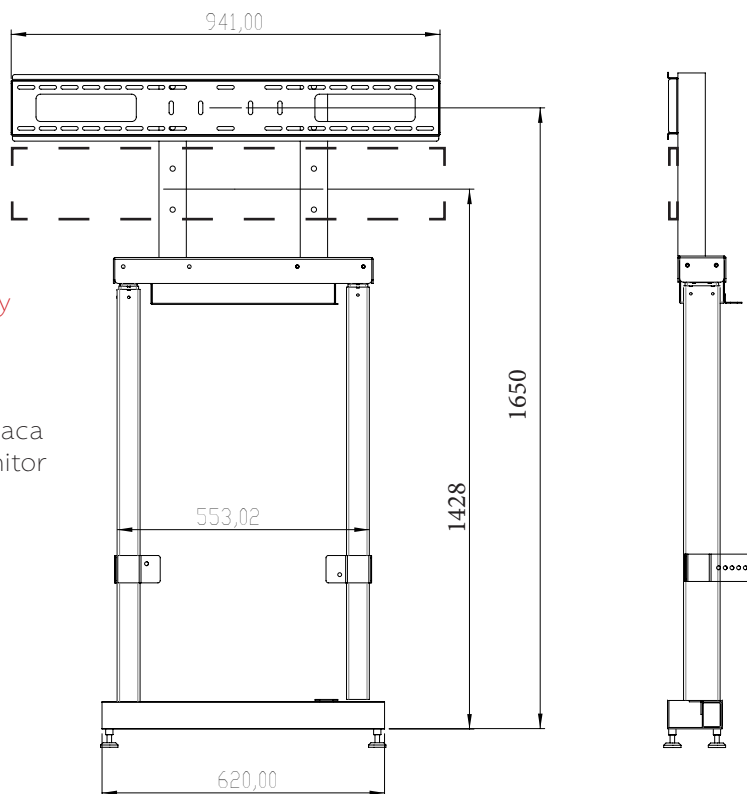

BOTTOM POSITION / POSICIÓN BAJA

Two different display installation plate fixing points //
 Dos posiciones de instalación de la placa de anclaje del monitor

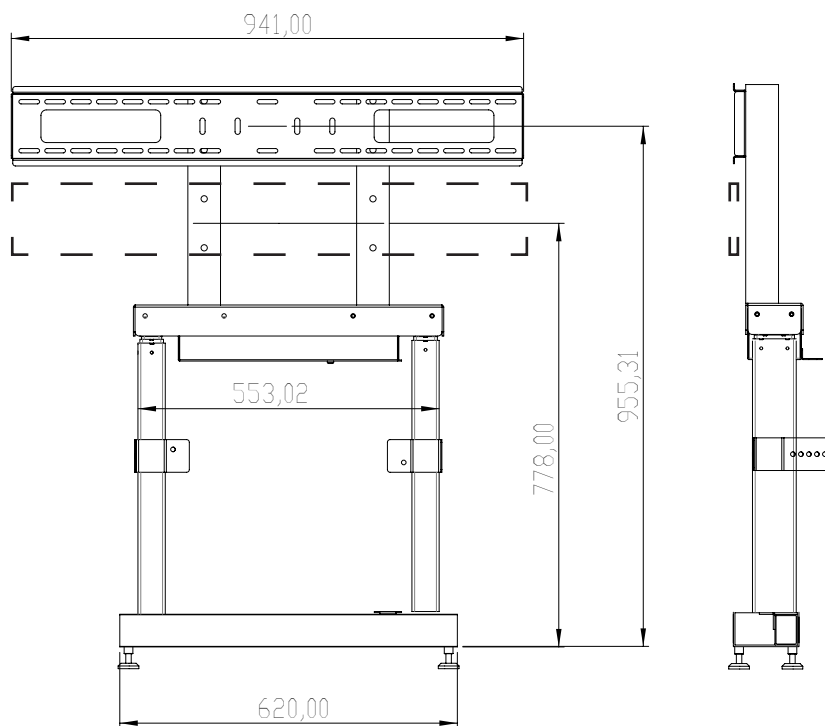



MADRID
c/ Parque Ferial nº 11
Pol. Ind. Urtinsa II
28923 Alcorcón (Madrid)
Tel.: +34 91 616 96 88

BARCELONA
Pasatje Santa Rosa nº13
08105 Sant Fost de
Campcentelles (Barcelona)
Tel: +34934620604 /
+34916169688

ONLINE
www.dimasa.es
www.soporteparadisplay.eu
comercial@dimasa.es

DIMASA
Education, Corporate & Rental Mounts